

ISSN 1694-7649

# МАДЖА НОВЫЕ ТЕХНОЛОГИИ ИННОВАЦИИ КЫРГЫЗСТАНА

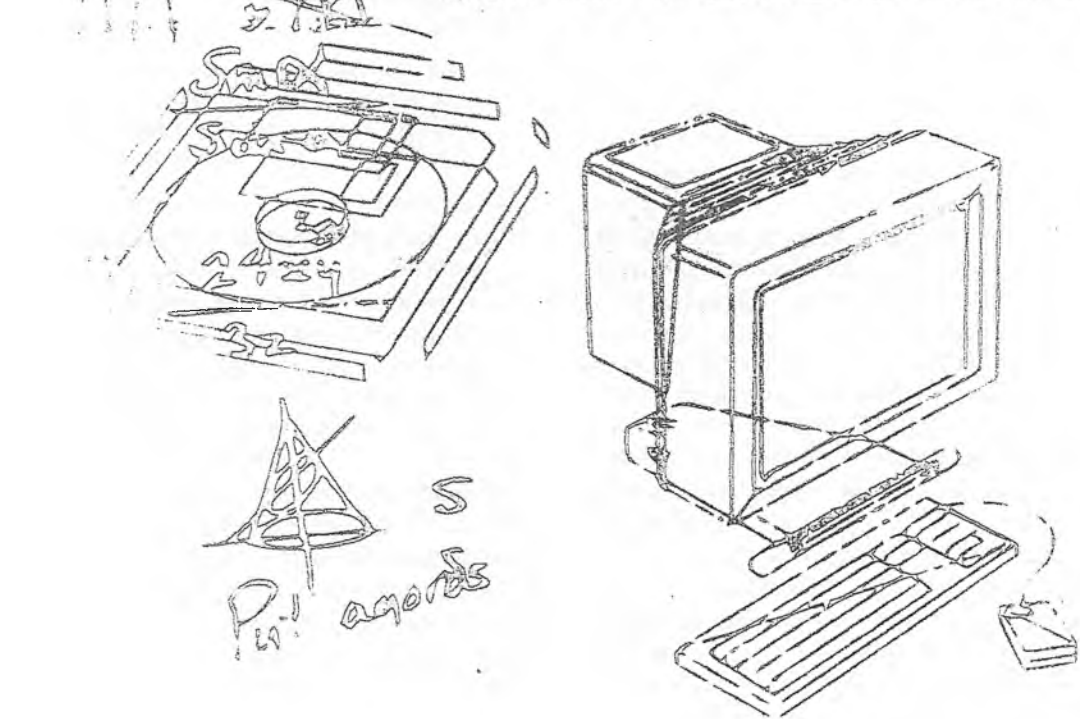

Р.И. агондас



Копия бериле

Жакипов А.Ж.

КЫРГЫЗ ЭЛ ОЮНДАРЫН ДЕНЕ ТАРБИЯ САБАКТАРЫНДА КОЛДОНУУ  
ЖОЛДОРУ ЖАНА ШАРТТАРЫ

Жакипов А.Ж.

ПУТИ И УСЛОВИЯ ИСПОЛЬЗОВАНИЯ КЫРГЫЗСКИХ НАРОДНЫХ ИГР  
НА УРОКАХ ФИЗИЧЕСКОЙ КУЛЬТУРЫ

A.Zh. Zhakipov

WAYS AND TERMS OF USE OF KYRGYZ FOLK GAMES AT PHYSICAL  
TRAINING LESSONS

ISSN 2303-1671

Бул макалада кыргыз элдик кыймылдуу оюндарын колдонуу жана көнүгүүлөрүн колдонуу аркылуу дене тарбия сабактарында эффективдүүлүгүн жогорулатуу, "Ден Соолук" комплексинин ийгиликтүү тапшырууга жетишүү аныктамасын бул максатта тийиштүү педагогикалык тажрыйбаны жүргүзүлгөн жана илимий жоболор жана натыйжалары жөнүндө негизинде аныкталган.

**Кеңеш сөздөр:** кыргыз эл оюндары жана көнүгүүлөрүн колдонуу, ден соолук комплекси, дене тарбия сабагы, эмгекке жана иштенди коргоого даяр болуу, педагогикалык тажрыйба.

В статье рассматриваются вопросы повышения эффективности уроков физкультуры путем использования кыргызских народных игр.

**Ключевые слова:** кыргызские народные игры, упражнения, комплекс "Ден соолук", урок физической культуры.

The article deals with questions of increase of efficiency of physical education through the use of Kyrgyz folk games.

**Key words:** kyrgyz folk games, exercises, complex "Den sooluk", physical education class.

Бул макалада баанданган материалдар, бир катарынан, биз тарабынан тандалып алынган маселелердин илимий жактан чечүүнүн жетишерлик натыйжаны өбөлгөлөрү экендигин далилдеп берсе, калганы жагынан тигил же бул формада ошол илимий методикалык боштуктарды толтуруу зарылдыгын, теория жана практика жүзүндө кездешкен алсыз оорулардын анын реалдуу дене тарбия шарттарында өнүкүшүн баса белгилейт [1].

Жаңы багытта байланыштуу, азыркы шарттарда өсүп жаткан жаштардын муундун дене тарбиясынын атайын талаптарына эмес, методикалык негиздерин дагы жогору республикалык «Ден Соолук» дене-бойдонго комплексинин талаптарынын чагылышына жеткентип жана мазмунуна өзгөчө көңүл буруу керек. Алар туура түзүлгөндүгү, негизделгендиги, методикалык жана практикалык маанилүүлүгү аныкталып айырмаланат [3].

Окуучулардын өнүктүрүүдөгү кыймылдуу оюндардын жана дене тарбия көнүгүүлөрүнүн ролу жөнүндө илимий-методикалык адабияттарга кайтып карап, ишенимдүү материалдардын молдугуна карабастан, алар машыгуучулардын конкреттүү контингентинин өзгөчө жалпы билим берүү мектептеринин

орто класстарынын окуучулары менен иштегенде пайдалануунун атайын мыйзам ченемдүүлүктөрүнүн системасын толук ачып бере албайт.

Кыргыз элдик оюндарын жана дене тарбия көнүгүүлөрүн мектеп окуучуларын тарбиялоонун каражаттары катарында пайдалануу маселелери боюнча маалымдар тууралуу деле ушуну айтса болот. Алардын маанилүүлүгү машыгуучулардын билим жана тарбия жагынан таасир этүүнүн өкүм маанилүү жактарын аныктап берди. Педагогикалык процесстин жүрүшүндө пайдалануу үчүн бир катар принципалдуу талаптар белгиленди. Ошентсе дагы натыйжалуу колдонуунун көрсөткүчтөрү тактоону жана конкреттештирүүнү талап кылат. Мындай иштердин методикалык өзгөчөлүктөрү мындан аркы өнүктүрүүгө жана негиздөөгө муктаж [2].

Ушулардын бардыгына изилдөө максатында тандалып алынган жеке фактылык материалдарды топтоо жана талкуулоо жолдорун жана ыкмаларын иштеп чыгуу учурунда көңүл бурулду.

Ошентип, жеке фактылык материалдарды алуу иштери республикалык «Ден Соолук» дене-бой тарбия комплексинин талаптарына жана Кыргыз Республикасынын жалпы билим берүүчү айыл мектептеринин орто класстарынын дене тарбия иштерин жолго коюунун реалдуу шарттарын эсепте алуу менен изилдөөнүн жетишерлик конкреттүү жана актуалдуу максаттары менен милдеттерин аныктоону көздөгөн. Бул күч – аракеттердин маанилүү мундуу жактары элдик кыймылдуу оюндарды жана дене көнүгүүлөрүн кеңири колдонуу менен байланышкан.

Изилдөөнүн милдеттерин белгилөө зарыл фактылык милдеттерди алуунун адекваттуу усулдарынын аныкталган сериясын талап кылды. Алардын номенклатурасынын бөтөнчүлүгү атайын адабият булактарды изилдөөдөн баштап, алынган дайындамаларды статистикалык иштеп чыгуу менен аяктайт. Иштердин түрдүү этаптарынын мүмкүнчүлүктөрү камтуу аракетинде жатат.

Изилдөөдө чечилүүчү маселелердин татаалдыгы жана көп кырдуулугу бир канча жылдын аралыгында тиешелүү иштерди уюштуруу зарылдыгын койду. Ошону менен бирге жүргүзүлүп жаткан изилдөө иштеринин мазмунуна ар тараптан өз ара аракет

буларды пиитерин чагылдыруу катарында уюшту-  
 руп, мениче көңүл бурулган.

Жүргүзүлгөн иштердин өзгөчөлүктөрүнө ыла-  
 шаараттын көз карашабыз боюнча изилдөөнүн  
 мотордук бөлүгү катарында педагогикалык тажрый-  
 банын мазмунунун жана курулушунун жетишерлик  
 акыгы аныкталган. Мындай абал өзүнүн чагыл-  
 дырылышын дене тарбия сабагы боюнча өткөрүлгөн  
 практикалык сабактардын хронометражын жана  
 жүргүзүлгөн программалардын бөлүктөрү боюнча  
 булар программаларынын бөлүштүрүлүшүндө кам-  
 ты.

Булардын бардыгы жеке фактылык материал-  
 дарды топтоо жана иштен чыгуу, ушул сыяктуу  
 чыгышта изилдөөгө көрсөтүлгөн жалпы педаго-  
 гикалык жана атайын дене тарбиялык талаптарга  
 абдан берерин билдирет.

Бул макалада баяндалган материал дене тарбия  
 методтарынын жалпы системасында элдик кыймыл-  
 ду оюндардын жана дене тарбия көнүгүүлөрүнүн  
 булар гарантуу педагогикалык маанисин далилдеп  
 берет. Алар дене тарбиялык даярдыктарга, окуучу-  
 лардын саламаттыгына жана мектептеги окууга  
 абдан натыйжалуу таасир этет. Тиешелүү көрсөт-  
 күүлөрдүн бүтүндөй ар түрдүүлүгүнүн жогорулашы  
 булар кагар жылдар аралыгында, жылдан жылга  
 жогорулоо аралыгында байкалгандыгы маанилүү.  
 Булардын бардыгы дене тарбия боюнча окуу  
 программаларын өздөштүрүү жана «Ден соолук»  
 комплексинин талаптарын талшыруу үчүн абдан  
 жакымдуу шарттарды түзөт.

Талкууланып жаткан планда сабактардын  
 мазмуну жана мотордук тыгыздыгынын жогорулашы,  
 окуучуларды дене тарбиянын көрсөтүлгөн каражат-  
 тарын дене тарбия сабактарынын башка формала-  
 рын анын ичинде демилгелөө формаларын пайдала-

нууга багыттоодо өз ролун ойнойт. Алар  
 каражаттар өтө эмоциялуулугу менен айырмала-  
 нуу курактагы жана жалпы адамдар тагын  
 мыкты моралдык – психологиялык кылдар  
 болору дагы абдан мааниге ээ.

Сунушталып жаткан элдик кыймылдуу  
 жана дене тарбия көнүгүүлөрү ар дайым бир  
 көпчүлүк окуучуларды бир мезгилдеги кыймыл  
 тартып, билим берүүчүлүк гана эмес, тарбия  
 соолукту чыңдоонун дагы мааниге ээ  
 менен маанилүү. Ушуну менен бирге  
 тигилери да булары да баалуулугу иш жүзүндө  
 баалуу жана керектүү болгон республикалык  
 соолук» комплексин талшырууга даярдоо  
 дагы инсандын көпчүлүк касиеттери менен  
 тарынын комплекстүү көрүнүшү менен байланы-

#### Адабияттар:

1. Алимханов Е.А. Теоретические и педагогические основы казахских национальных видов спорта / Е.А. Алимханов. Автореф. дис. ...докт. пед.наук: 13.00.04 / Е.А. Алимханов. – Алматы, 2010 – 44 с.
2. Анаркулов Х.Ф. Педагогическое содержание и значение кыргызских народных подвижных физических упражнений / Х.Ф. Анаркулов // Педагогические и медико-биологические аспекты физического воспитания и спортивной тренировки в Кыргызстане: материалы III Республиканской научной конференции, посвященной 40-летию КИИФК / КИИФК, КГИФК, 1995. – С. 90-91.
3. Анаркулов Х.Ф. Состав содержания кыргызских подвижных игр / Х.Ф. Анаркулов // Педагогические и медико-биологические аспекты физического воспитания и спортивной тренировки в Кыргызстане: материалы III Республиканской научной конференции, посвященной 40-летию КИИФК / КИИФК, КГИФК, 1995. – С.94-95.

Рецензент: д.пед.н., профессор Анаркулов Х.Ф.

**Жакипов А.Ж.**  
 ПУТИ И УСЛОВИЯ ИСПОЛЬЗОВАНИЯ  
 КАРТЫСКИХ НАРОДНЫХ ИГР  
 НА УРОКАХ ФИЗИЧЕСКОЙ КУЛЬТУРЫ.....52  
*A.Zh. Zhakipov*  
 WAYS AND TERMS OF USE OF KYRGYZ FOLK  
 GAMES AT PHYSICAL TRAINING LESSONS....52

**Жунусбеков Ж.И.**  
 ФАКТОРЫ, УГНЕТАЮЩИЕ  
 БИОРИТМ КЛЕТОК ЧЕЛОВЕКА.....54  
*Zh.I. Zhunusbekov*  
 FACTORS THAT INHIBIT THE BIORHYTHM  
 OF HUMAN CELLS.....54

**Исакова Ж.Ж.**  
 РЕФОРМИРОВАНИЕ ВЫСШЕГО  
 ОБРАЗОВАНИЯ НА ОСНОВЕ  
 КОМПЕТЕНТНОСТНОГО ПОДХОДА.....58  
*Zh.Zh. Isakova*  
 REFORM OF HIGHER EDUCATION  
 ON THE BASIS OF THE COMPETENCY  
 APPROACH.....58

**Истомин А.А., Исеев Ш.Т.**  
 РОЛЬ МЕНЕДЖМЕНТА СПОРТИВНЫХ  
 СОРЕВНОВАНИЙ В ПОВЫШЕНИИ ИХ  
 УВЛЕКАТЕЛЬНОСТИ, ПОПУЛЯРНОСТИ И  
 ЗРЕЛИЩНОСТИ.....61  
*A.A. Istomin, Sh. T. Iseev*  
 THE ROLE OF THE MANAGEMENT OF SPORTS  
 COMPETITIONS TO IMPROVE THEIR  
 EXCITEMENT, POPULARITY AND  
 ENTERTAINMENT.....61

**Кыдырбеков М.А.**  
 СОСТОЯНИЕ СЕРДЕЧНО - СОСУДИСТОЙ  
 СИСТЕМЫ И АДАПТАЦИОННЫЙ  
 ПОТЕНЦИАЛ ОРГАНИЗМА  
 ПОДРОСТКОВ ГИМНАЗИСТОВ.....64  
*M.A. Kydyrbekov*

**Кыдырбеков М.А.**  
 ЭСПУРУМ- ГИМНАЗИСТТЕРДИН ЖУРӨК-КАН  
 ТАМЫР СИСТЕМАСЫНЫН АБАЛЫ ЖАНА  
 АДАПТАЦИЯЛЫК ПОТЕНЦИАЛЫ.....64  
*M.A. Kydyrbekov*  
 CARDIO - VASCULAR SYSTEM AND ADAPTIVE  
 POTENTIAL OF TEENAGERS - GYMNASIUM  
 SCHOOLCHILDREN'S ORGANISM  
 OF BISHKEK CITY .....64

**Касмалиева А.С., Уматалиева Г.А., Ибрагимов Т.К.**  
 ДЕЯТЕЛЬНОСТЬ ФЕДЕРАЦИИ УЛИЧНОГО  
 ФУТБОЛА ПО ОРГАНИЗАЦИИ  
 И ПРОВЕДЕНИЮ СПОРТИВНО-МАССОВОЙ  
 РАБОТЫ.....67  
*A.S. Kasmalieva, G.A. Umatalieva, T.K. Ibragimov*  
 КЕЧЕ ФУТБОЛ ФЕДЕРАЦИЯСЫНЫН  
 КӨПЧҮЛҮК ҮЧҮН СПОРТТУК ИШ ЧАРАЛАРДЫ  
 УОШТУРУУ ИШМЕРДУУЛУГУ.....67

**A.S. Kasmalieva, G.A. Umatalieva, T.K. Ibragimov**  
 FEDERATIONS OF STREET FOOTBALL FOR THE  
 ORGANIZATION AND CARRYING OUT MASS  
 SPORTS WORK.....67

**Касмалиева А.С., Чоров М.Ж.**  
 НАУЧНО-ПЕДАГОГИЧЕСКИЕ ОСНОВЫ  
 ФОРМИРОВАНИЯ ПОТРЕБНОСТИ  
 ШКОЛЬНИКОВ  
 В ЗДОРОВОМ ОБРАЗЕ ЖИЗНИ .....70

**Касмалиева А.С., Чоров М.Ж.**  
 СЕРГЕК ЖАШООГО УМУТУЛУУНУ  
 КАЛЫПТАНДЫРУУНУН ИЛИМИЙ-  
 ПЕДАГОГИКАЛЫК НЕГИЗДЕРИ.....70

**A.S. Kasmalieva, M.Zh. Chorov**  
 SCIENTIFIC AND PEDAGOGICAL BASES  
 OF FORMATION NEEDS STUDENTS  
 HEALTHY LIFESTYLE.....70

**Касмалиева А.С.**  
 МОТИВАЦИЯ ЗДОРОВОГО ОБРАЗА ЖИЗНИ –  
 ОСНОВНОЕ УСЛОВИЕ ФОРМИРОВАНИЕ  
 ПОТРЕБНОСТИ В ЗАНЯТИЯХ  
 ФИЗИЧЕСКИМИ УПРАЖНЕНИЯМИ.....73

**Касмалиева А.С.**  
 СЕРГЕК ЖАШООГО МОТИВАЦИЯЛОО –  
 ДЕНЕ ТАРБИЯ КӨНҮГҮЛӨРДҮ  
 КЕРЕКТӨӨНҮ КАЛЫПТАНДЫРУУНУН  
 НЕГИЗГИ ШАРТЫ.....73

**A.S. Kasmalieva**  
 THE MOTIVATION OF A HEALTHY LIFESTYLE -  
 THE MAIN CONDITIONS OF FORMATION  
 NEEDS PHYSICAL EXERCISE .....73

**Касымбекова С.И., Кошаев М.Н., Кульназаров А.К.**  
 СОВЕРШЕНСТВОВАНИЕ ФИЗИЧЕСКОГО  
 ВОСПИТАНИЯ УЧАЩЕЙСЯ МОЛОДЕЖИ В  
 СИСТЕМЕ ОБРАЗОВАНИЯ РЕСПУБЛИКИ  
 КАЗАХСТАН.....76

**Касымбекова С.И., Кошаев М.Н., Кульназаров А.К.**  
 КАЗАК РЕСПУБЛИКАСЫНЫН  
 БИЛИМ БЕРҮҮ СИСТЕМАСЫНДА  
 ОКУУЧУ-ЖАШТАРДЫН ДЕНЕ  
 ТАРБИЯСЫН ӨРКҮНДӨТҮҮ .....76

**S.I. Kasymbekov, M.N. Koshayev, A.K. Kulnazarov**  
 IMPROVEMENT OF PHYSICAL  
 EDUCATION STUDENTS  
 IN THE EDUCATION SYSTEM  
 OF THE REPUBLIC OF KAZAKHSTAN.....76

**Кашкенчиев М.Э.**  
 РЕАКТИВНОСТЬ ВЕГЕТАТИВНОЙ  
 НЕРВНОЙ СИСТЕМЫ  
 ПОДРОСТКОВ-ГОРЦЕВ.....79

**M.E. Kashkenchiev**  
 THE REACTIVITY  
 OF THE AUTONOMIC NERVOUS  
 SYSTEM IN  
 ADOLESCENTS-THE HIGHLANDERS.....79